



A500 ROCKET®

Ο δημοφιλέστερος επιταχυνόμενος κομποστοποιητής της σειράς ROCKET λόγω του μεγέθους και της ευελιξίας που παρέχει για την εύκολη μετακίνησή του.

Ο επιταχυνόμενος κομποστοποιητής A500 Rocket® είναι ο μικρότερος από την γκάμα των μοντέλων ROCKET με δυνατότητα συνεχούς διαχείρισης οργανικών απορριμμάτων μέχρι και 900 λίτρα την εβδομάδα. Ο αυτόματος θερμοστατικός έλεγχος εξασφαλίζει την ελάχιστη δυνατή επέμβαση του χειριστή. Έτσι η μόνη απαίτηση λειτουργίας είναι μονοφασική παροχή ρεύματος 240 Volt.

Διαθέσιμο ως σταθερή ή μεταφερόμενη μονάδα με ή χωρίς καταγραφικό θερμοκρασιών, στιβαρή κατασκευή που εξασφαλίζει την μακροζωία. Τα οργανικά απορρίμματα που μπορεί να διαχειριστεί είναι:

Μαγειρεμένα ή ωμά κρέατα και ψάρια

Μαγειρεμένα ή ωμά φρούτα και λαχανικά

Απορρίμματα κήπου (χλοοτάπητας, κλαδέματα, φύλλα)

Ακαθαρσίες κατοικίδιων ζώων

“To date this machine has proved to be probably the best recycling investment that this authority has purchased.”

*Jack Lindsey,
Warwickshire
County Council*



The A500 Rocket in vessel composter, providing “closed loop” on site food waste recycling at the River Cottage in Axminster.



A500 ROCKET®

Το παραγόμενο κομπόστ είναι έτοιμο σε 14 ημέρες και απαιτείται το προϊόν να ωριμάσει για άλλες 2 εβδομάδες σε εξωτερικό χώρο. Είναι δε απαλλαγμένο από ασθένειες και σπόρους ζιζανίων.

ΤΕΧΝΙΚΑ ΧΑΡΑΚΤΗΡΙΣΤΙΚΑ

Διαστάσεις	μήκος	2.5m
	πλάτος	0.7m
	ύψος	1.3m
Χωρητικότητα	Μέχρι 300 λίτρα απορριμμάτων φαγητού ανά εβδομάδα ή 600 λίτρα αναμιγμένων οργανικών απορριμμάτων ανά εβδομάδα Με την χρήση σκουπιδοφάγου και αφυδατωτή τύπου DEHYDRA μέχρι 900 λίτρα ανά εβδομάδα	
Κινητήρας	0.18kWh	
Απαιτήσεις ενέργειας	Μονοφασικό 240-volt, μια 13 ή 16 amp πρίζα	
Μέση κατανάλωση ενέργειας	12kWh /εβδομάδα	
Στοιχείο Θερμότητας	0.85kWh – Ελεγχόμενο από θερμοστάτη	
Καταγραφή θερμοκρασιών	Χειρονακτικά Δυνατότητα επιλογής καταγραφικού 4 καναλιών	
Εξαερισμός	Δεν απαιτείται	
Τοποθέτηση	Σε εξωτερικό χώρο κάτω από σκέπαστρο	
Επιλογές	Σύστημα σκουπιδοφάγου και αφυδατωτή που αυξάνει την χωρητικότητα μέχρι 900 λίτρα την εβδομάδα Καταγραφικό θερμοκρασιών Ηλεκτρικό κόσκινο για την παραλαβή καθαρού κοσκινισμένου προϊόντος	

A500 ROCKET®

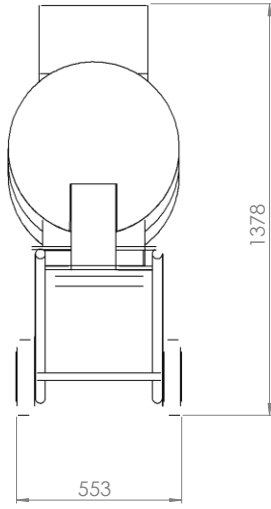
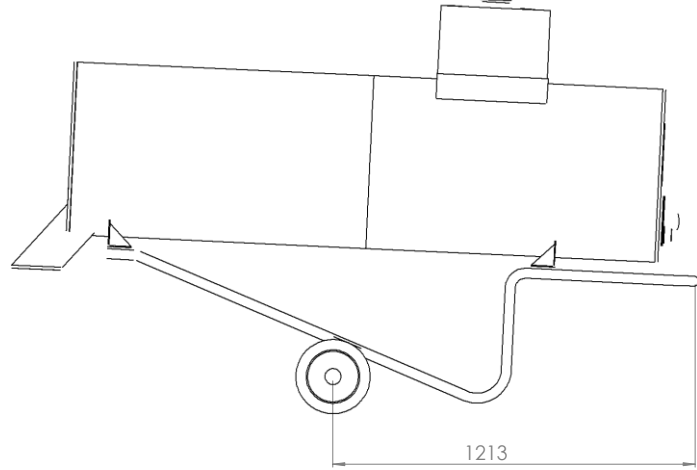
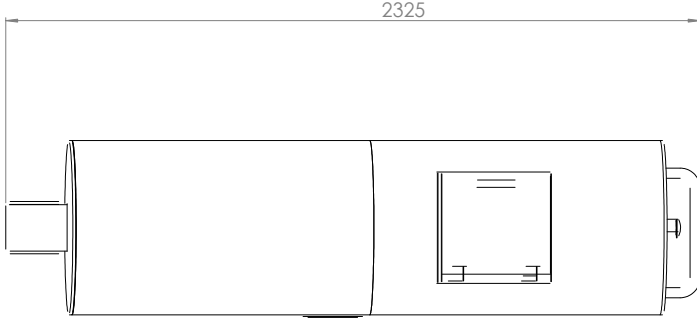
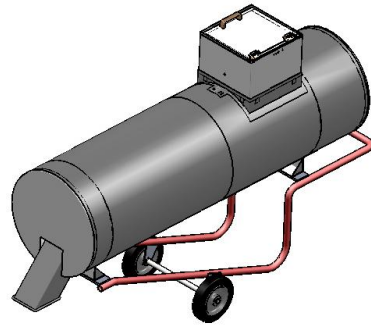
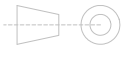

0

UNLESS OTHERWISE SPECIFIED: DIMENSIONS ARE IN MILLIMETERS		FINISH: OBRU AND BREAK SHARP EDGES		DO NOT SCALE DRAWING		REVISION	
TOLERANCES:							
HOLE: ±0.10 0.3							
BOTH: ±0.25							
X.X: ±0.25							
X.XX: ±0.13							
ANGULAR: ±0.5 Deg							
DRAWN	NAME	SIGNATURE	DATE				
	BF		26/10/09				
CHEK				TITLE			
APPRVD				A500 Mk3 COMPOSTER (Main Dimensions)			
WFO				DWG. NO.			
CHK				500/000/000B			
				SCALE: 1:10			
				SHEET 1 OF 1			
				ISSUE No. 1			



T: +302108032373

E: info@gardenproducts.gr